

## Сущность здоровья

Термин «здоровье» является одним из наиболее употребительных, и каждый человек приобретает в своей жизни тот или иной образ, стоящий за этим термином. При обсуждении «проблем здоровья» возникший образ либо укрепляется, либо корректируется, но, во всяком случае, является содержательным основанием для построения текста в ходе обмена мнениями, споров и т.п. Для тех, кто готовится к здравоохранительной деятельности, а затем трудится в сфере здравоохранения, коррекции индивидуальных представлений становятся внешне организованными, придающими содержанию образа наиндивидуальный характер. Этот процесс максимально интенсивен для тех, кто занимается научными исследованиями, особенно в звене теоретических разработок. Подобное происходит в отношении любых терминов, имеющих высокую значимость. И все же не только в практической деятельности, но и в научной деятельности не утихают споры о содержании ключевых слов. Однозначность и содержательная очевидность как бы ускользают в мышлении «практиков», «аналитиков» и «ученых», а обычные люди довольны возникшими содержательными стереотипами и не спешат их «проверять» на истинность. Если в среде профессионалов споры о терминах и «понятиях» становятся ожесточенными, то возникает потребность в арбитражных средствах различений, в специальных формах конструирования содержательных образов.

Как это понимается в учении об языке? Содержание образа, проходящего путь от случайного возникновения к разноуровневым коррекциям и унификациям, вносится в язык в его «семантическую» часть устройства, тогда как произнесение, написание слов – в «знаково-средственную» часть устройства. При достаточной унификации того и другого и фиксированности связи между «знаком» и единицей семантического набора – «значением» выделяется звено «правил» употребления и знаков, и стоящих за ними значений. Для стабильности унификаций выделяются «словари» или парадигматические наборы значений как общая средственная база построения любых текстов по фиксированным правилам, а, вместе с тем, и стоящая за парадигмой мировоззренческая и мироотношенческая основа. В хороших словарях значения как бы извлекаются из мирокартини и нагружаются мироотношением. И тогда усвоивший язык приобретает постоянное противоречие между начальным индивидуальным «смыслом» и усвоенным «значением», создающим наиндивидуальное замещение всех представлений, стоящих за фиксированным знаком<sup>1</sup>. Специалисты, особенно в области науки, приобретают более конструктивные, обобщенные, однозначные значения в качестве «понятий», а также «категорий», так как совершенствование семантики подчиняется идее «истинности»<sup>2</sup>.

Можно ли сказать, что термин «здоровье» прошел весь указанный путь и приобрел понятийный и категориальный уровень содержания? Если возникает потребность в поиске «более определенного» значения или понятия, если арбитражная работа становится актуальной, значит желаемое завершение пути оспаривается и необходим возврат к конструированию, с учетом предшествующего опыта. При наличии высоких притязаний в семантическом конструировании следует не ограничиваться усилием конструкторского и обобщающего типа, и привлекать специальные технологии конструирующего обобщения, лежащие в основе надежного арбитраживания. Мы пользуемся особым «методом», включающим конспектирование, введение схематических изобра-

<sup>1</sup> Анисимов О.С. Мышление стратега: модельные сюжеты. Вып. 23 Язык и развитие психики. М., 2011.

<sup>2</sup> Анисимов О.С. Философия: познание, бытие и метод (на пути к высшей онтологии и высшему «методу»). М., 2011.

жений и применение логических форм движения мысли, в конечном счете «логики псевдогенеза» или «восхождения» от абстрактного к конкретному, которую Гегель называл «абсолютным методом»<sup>3</sup>.

В качестве исходного материала мы используем ряд сложившихся определений «здоровья» (см. Приложение). Количество определений может быть увеличенным. Для прихода к важным обобщениям достаточно и наличное количество и разнообразие определений.

В рамках МРТ осуществим конспектирование или, иначе, схематизацию текста. Оно предполагает выявление значимых по теме отрывков, их сужение до ключевых слов и совмещение ключевых слов в знаковую структуру. Проведем схематизацию текста, рассматривая каждое определение как часть «охватывающего» текста, что позволяет выделять фрагменты, ключевые слова, не ссылаясь на конкретного автора:

#### 1. Выделение «главного» в определениях:

«Здоровье» - это

- состояние полного благополучия (физического, социального, душевного);
- состояние обеспеченности достижения своего функционального оптимума в соответствующих условиях (внутренних, внешних);
- возможность адаптации к изменениям среды человека (как биологического, психологического, социального);
- когда все функции находятся в гармонии и динамическом взаимодействии со средой;
- в равновесии между адаптационными возможностями и меняющейся средой;
- способность к поведению с прогнозом проявления склонности к заболеванию;
- способность к самосохранению и саморазвитию, к нахождению в гармонии с собой, со средой, естественной и искусственной;
- гармония для обеспечения уровням энергетического потенциала, чувствования себя (хорошего), оптимального выполнения функции;
- состояние равновесия адаптационных возможностей к изменениям условий среды;
- готовность к выполнению всех функций;
- динамическое равновесие функций организма.

#### 2. «Ключевые слова».

- состояние;
- благополучие;
- обеспеченность;
- функциональный оптимум;
- соответствие условиям;
- адаптация к изменениям;
- функции;
- динамическое взаимодействие;
- гармония с собой;
- возможности;
- равновесие;

---

<sup>3</sup> Анисимов О.С. Метод работы с текстами (МРТ). М., 2008; Мышление стратега: модельные сюжеты. Вып. 20 «Абсолютный метод» и философское мышление. М., 2010.

- способность;
- склонность;
- прогноз;
- самосохранение;
- саморазвитие;
- среда;
- энергетический потенциал;
- самочувствие;
- готовность.

### 3. Наиболее значимые «ключевые слова».

- благополучие;
- функциональный оптимум;
- соответствие условиям;
- адаптивность к изменениям;
- гармония с собой;
- динамическое равновесие;
- самосохранение.

### 4. Базисная схема.

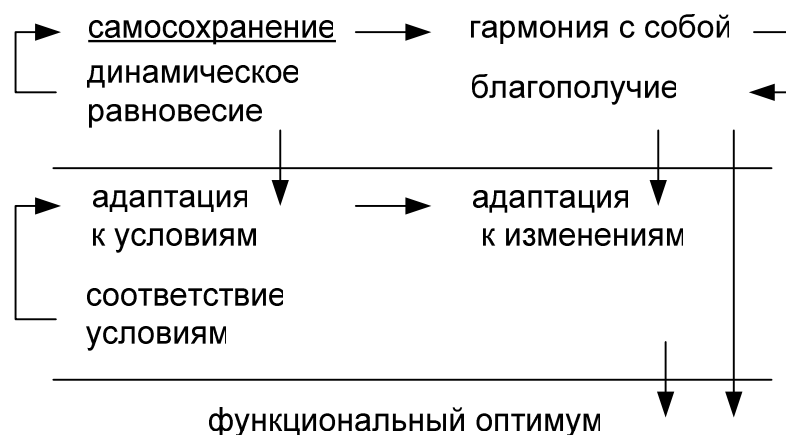

сх.1

В этой схеме видны не только расставленные компоненты, ключевые слова (и словосочетания), но и указатели связей (стрелки), превращающие множество процессов в «одно». Схемы могут быть разными у разных конструкторов, в зависимости от их взглядов, с различным числом компонентов и указаний на связи, с различными вариантами графических указателей. В силу возможности вариантов и индивидуализацией конструирования (языкового, семиотического), а также в связи с необходимостью предъявления результата для внешней оценки, вхождением в дискуссии при устремленности на неслучайное воззрение на «здоровье», на отражение «сути» и «истины» такое конструирование оказывается недостаточным. Для вхождения в поле неслучайных суждений и привлечения позиции арбитра в мыслекоммуникации, в том числе на материале полученных смысловых и значениевых схем, необходим переход от семиотического уровня к применению логических форм движения мысли. При этом необходимо учитывать результаты дискуссий прошло-

го о предмете логики, включая наиболее значительное выражение результатов «немецкой классической философии», версию Гегеля<sup>4</sup>.

С переходом к ресурсам логики следует предполагать ориентацию на «всеобщность» требований к мышлению, прежде всего в построении текста, с которым выступает арбитр, замещая результаты конспектирования, выделения наиболее значимых смыслов, значений, содержания текста в целом, схематизации текста. Поэтому арбитр задает себе вопросы типа: что «должно» быть сказано дальше, что внести как максимально неслучайное «продолжение» текста? Когда арбитр переходит в слой логических форм, он доопределяет вопрос и «говорит»: как должен «вообще» осуществляться переход от одного высказывания (утверждения) к другому? Тем самым, принцип, заложенный в вопросах можно выразить в изобразительной схеме:

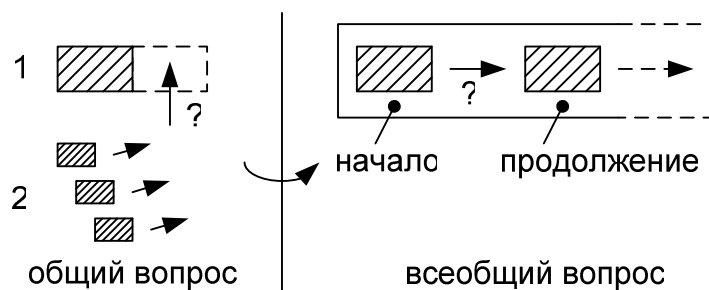

сх.2

Если реализовывать идею высшей неслучайности в форме движения мысли, выражаемой в высказывании, то легко обнаруживается, что в познающей, раскрывающей суть мысли, главным принципом предстает особая форма воспроизведения пути познаваемого объекта в его самораскрытии своей сущности, «псевдогенез». Гегель показал, что такая форма наиболее присуща теоретическому, неслучайному, обобщенному показу сущностной динамики и она устраняет все недостатки эмпирического подхода, прагматической организации мысли, адекватна арбитражной позиции в дискуссии и потому лежит в основе философского типа раскрытия сущности. Технологически этот тип подхода, псевдогенез, включает в себя вопросы типа: что является началом мысли, что является внутренним условием движимости мысли, к чему ведут шаги и накопление определенностей, чем завершается мысль. Все эти вопросы в высшей их абстрактности показал, обосновал и продемонстрировал Гегель. Если отразить различие всеобщего принципа «эмпирического» мышления и всеобщего принципа противостоящего ему «теоретического» мышления, то это предстанет как различие и противоположность идей «дополнительности» и «уточняемости», что выражено в основных положениях диалектики, двойного отрицания в каждом качественном переходе в развитии. Если в принципе дополнительности осуществляется переход от отражения одной части объекта к отражению другой части объекта при отсутствии объяснений причин самого существования и динамики объекта, то в принципе уточняемости осуществляется переход от одного состояния развитости к другому, более развитому, а линия переходов показывает путь от «начала» бытия до его «завершения» в наиболее развитом, раскрытом по сути состоянии. Во втором варианте движения мысли как движения сути в ее самораскрытии дается полное «знание» об объекте и показывающий этот путь в мысли уже не ограничен ситуационным интеллектуальным самовыражением, прагматическими соображениями. Он полностью подчинен показу движения «суть» в ее самораскрытии. И этот способ мышления, естественно, является самым сложным.

<sup>4</sup> Анисимов О.С. Гегель: мышление и развитие. М., 2000; Мышление и логика «восхождения». М., 2008.

Но что предполагает тогда этот тип движения мысли? Нужно неслучайно «подобрать» то начало, которое способно к развитию и прохождению пошажного пути к высшему уровню развитости. Нужно «подобрать» инструменты качественного перехода, а точнее – выявить их из менее развитых состояний, преодолевая формализм внесения извне. В логике это звучит как выявление «исходного предиката» (категориального понятия), а затем – «уточняющего предиката» (категории), способного отразить динамику перехода, сам процесс порождения перехода к иному, более развитому состоянию. Последовательность уточняющих предикатов является последовательностью категорий, вносящих признаки «более развитого» состояния со стороны действия внутренних причин перехода. Иначе говоря, категория суть мыслительное средство уточнения предшествующего, т.е. той категории, которая стала средством предшествующего уточнения. Категории возвращают к «началу», т.е. исходному категориальному понятию, но «побуждают» его к новому качественному уровню «исходного состояния объекта». Вместе с этим новизна передается к каждому последующему состоянию. Этим и создается эффект не изменения объекта в содержании мысли, а именно развития. Чтобы упростить логико-философскую подготовку к нашей работе, мы должны сначала более «абстрактно» (менее «конкретно») указать особенности того, о чем мы ведем речь, а потом пройти все шаги в «конкретизации» исходного положения. Тот, кто оперирует в зоне «созерцания», наблюдения и оформляет результаты в мышлении, не может мыслить по сути, оставаясь в созерцательном эмпиризме.

Что в нашем случае является «исходным предикатом», базисным основанием неслучайной мысли? Как отобразить различие «созерцательного» и «умственно-конструктивного», псевдогенетического подходов? Выразим различие в схеме:

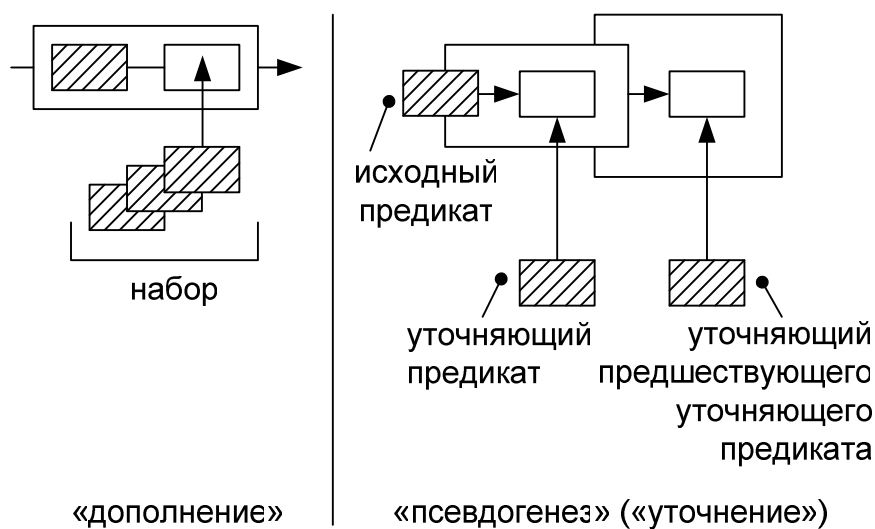

сх.3

В качестве исходного предиката, его объектного содержания, следует ввести то, что Гегель называл «нечто»<sup>5</sup>. Его особенность выражена в утверждении Аристотеля, что все сущее имеет свою «форму» и «материю»<sup>6</sup>. Если ввести атрибуты системного анализа<sup>7</sup>, то окажется, что система или «нечто» имеет динамику бытия, где противоположности то сходятся «отождествляются», то расходятся «разотождествляются» по Гегелю и их «спокойное» бытие разделяет две направленности динамики в едином цикле. Когда говорится, что нечто «функционирует» то циклика не выхо-

<sup>5</sup> Гегель Наука логики. т.1. М., 1970; т.2. М., 1971; т.3 М., 1972

<sup>6</sup> Аристотель Сочинения в четырех томах. т.1. М., 1976

<sup>7</sup> Анисимов О.С. Структура. Система. Метасистема. М., 2011

дит за рамки состояния развитости. Функционирование и есть «воспроизводство» допустимых по динамике циклов при фиксированном уровне:

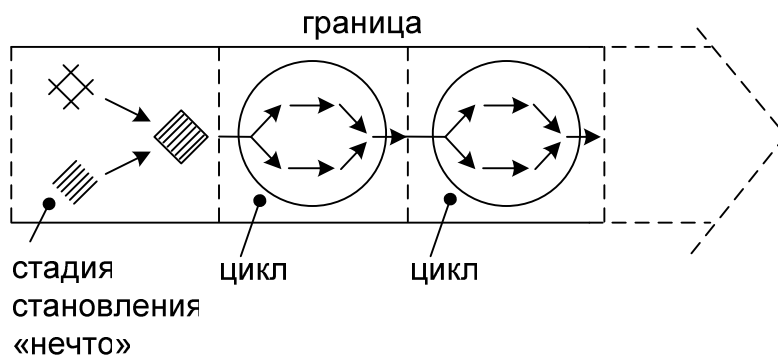

сх.4

Следовательно, если говорится о «становлении» нечто, то предполагается наличие и «формы» и «материи» (в современных терминах – «морфологии») как предпосылок, которые потом вводятся в циклическое бытие, здесь – функционирование. Но тогда можно ввести и первое понимание «здоровья» этого нечто:

«Здоровье» - это динамика функционирующего нечто, имевшего стадию становления и появления предпосылки бытия, т.е. запуска «циклов». Если придать более просто характер различия, то тогда окажется, что функционирование предполагает воздействие «изнутри» и «извне», в реагировании на которые нечто не прерывает свое функционирование, воспроизводит циклику в фиксированных рамках:

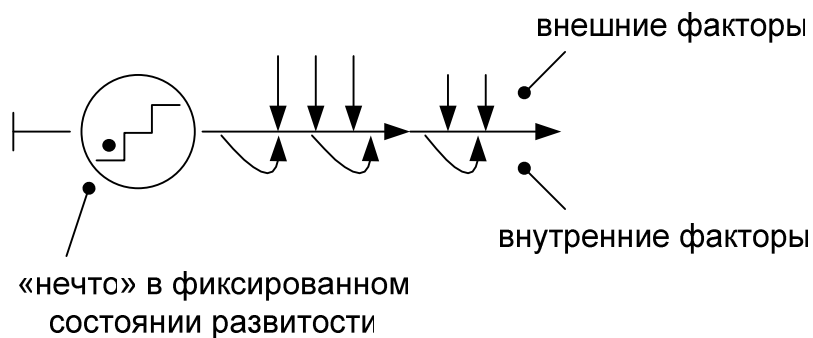

сх.5

Мы видим в таком понимании «здоровья» то, что можно было бы усматривать и как благополучие, и как самосохранение, и динамическое равновесие. Но здесь еще нет особенностей типа «объекта» (минеральный, растительный, животный, человеческий, общественный и т.п.). В то же время «здоровье» имеет свою противоположность – «нездоровье» («болезнь»). Оно также определяется внутренними и внешними условиями (факторами). Чтобы отличить состояния здоровья и нездоровья и остаться в пределах введенной объектной абстракции следует ввести разотождествление, выходящее за границу допустимого. При этом легко заметить «легкое» и «тяжелое» выхождение. В первом случае объект обладает способностью самостоятельного возвращения в «норму», а во втором случае ему для возврата нужна «помощь», т.е. внешнее воздействие положительного, устремленного на нужды объекта типа:

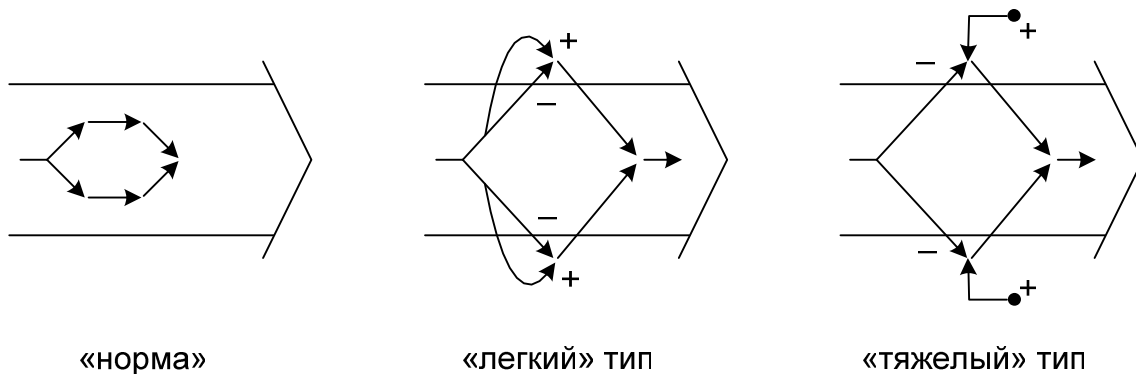

сх.6

Такое различие позволяет говорить о различии здоровья, заболевания и болезни. Поскольку объект в своем функционировании может иметь и внутренние, и внешние условия в целостной динамике бытия в «среде», то легко различить внешние воздействия иных объектов, реагирующие на которые носят либо положительный, либо отрицательный характер для объекта, вызывающие недопустимые или допустимые разотождествления, помогающие или усложняющие внутренней динамике объекта. При положительном реагировании и соответствующем воздействии объект выходит за пределы воспроизводства циклики, т.е. заболевает с переходом в болезнь. В том и другом случае чувствительность сопровождается либо сохранением, либо несохранением «нормы» динамики. В философии есть различие бытия «в-себе», «для-иного» и «для-себя». В первом варианте нет реагирования, во втором реагирование подчинено воздействию с «забыванием» внутренних интересов, а в третьем реагирование совмещает подчинение внешнему воздействию с коррекцией реагирования под внутренние интересы воспроизводства циклики:

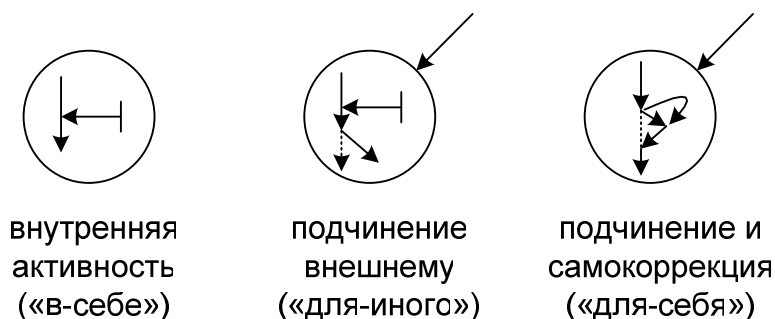

сх.7

Естественно, что во всех вариантах присутствует «в-себе» бытие. Однако оно «ослабляется» во втором случае и проявляется в своем «восстановлении» после временного ослабления. Тем самым, мы получаем возможность говорить о содержании терминов «соответствие условиям» и «адаптация», а также «адаптация к изменениям». Если адаптация сохраняет воспроизводство циклики, она функционарна. Но при выходе за рамки возникает адаптация в стиле «для-иного» и тогда можно говорить о заболевании и болезни. Иначе говоря, «здоровье» связано с совмещением стилей «в-себе» и «для-себя»:

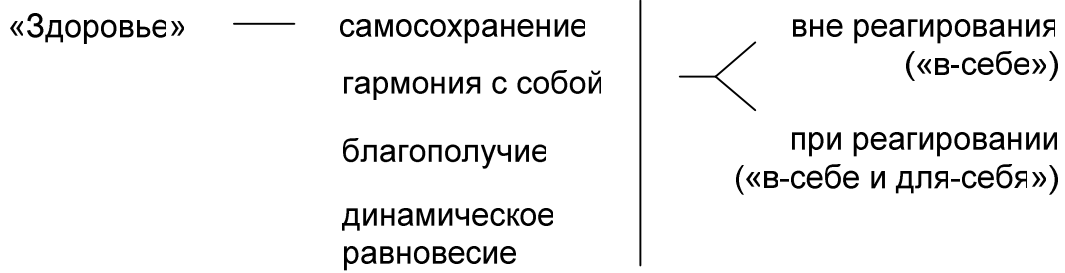

сх.8

Следует учесть и другой тип реагирования, чем рассмотренный выше, а также другой тип внутренней динамики, с ориентацией на выход из функционирования. Мы имеем ввиду внешнюю и внутреннюю причины невозврата в функционирование в результате «недопустимого» разотождествления. Легко различимы два типа невозврата, «разрушение» и «развитие» (и редукция):

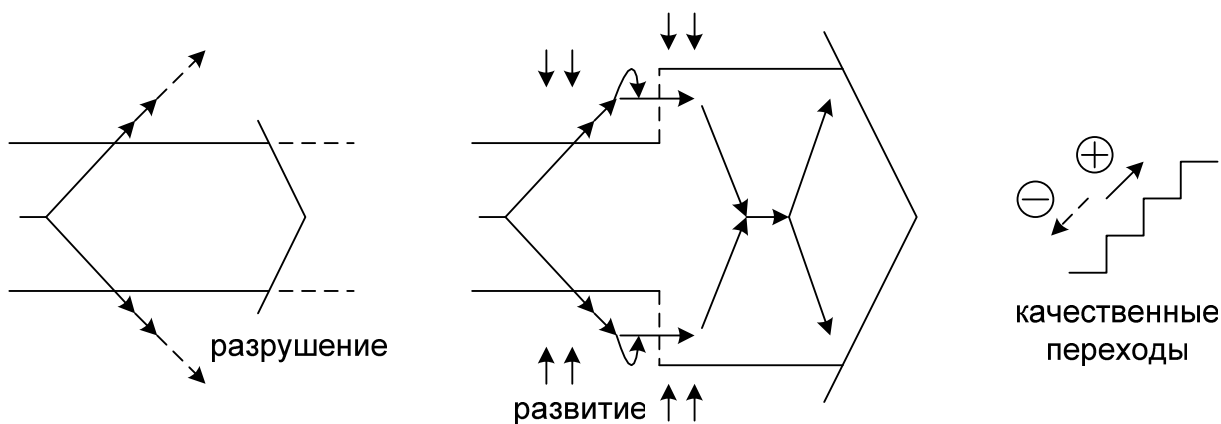

сх.9

Тем самым «здоровье» во втором случае включает как функционирование, так и развитие. Развитие имеет свое завершение. Его внутренней основой выступает полнота исчерпания внутреннего потенциала усложнения, полнота актуализации потенциального. А полнота неактуализированности предстает как полнота потенциальности или, как объяснял Платон<sup>8</sup>, «идея» этого нечто. В динамике существования нечто редукционный возврат в «начало» означает как бы сброс морфологии, т.е. «смерть». Поэтому понимание «нечто имеет как индивидуализированный, либо популятивный характер. Единичное имеет временный характер существования, имеет этапы рождения, созревания, функционирования и развитие, а промежуточные этапы становления и умирания несут в себе моменты и здоровья, и болезни, и переходы от одного состояния к другому с относительным функционированием, и относительным развитием, т.е. реализацией генетической программы вне полноты совмещения внешних и внутренних условий качественного перехода.

Мы изложили содержание исходной абстракции (предиката). Она должна быть конкретизирована. Для этого необходимы соответствующие предикаты, уточняющие средства продолжения мысли. В своей «Философии природы» «Философии духа» Гегель показал линию «уточнений». Для нас важнее выступает окончание пути в «Философии природы», так как в нем говорится об организме, и «Философия духа», раскрывающая путь субъективности в организме. Относи-

<sup>8</sup> Платон Собрание сочинений в 4-х томах. т.2 М., 1993



тельно организма можно обсуждать привычное понимание здоровья. Следуя общей линии Гегеля<sup>9</sup>, хотя во многом в ту же сторону направлена мысль в древнем Китае, в классической «Книге перемен»<sup>10</sup> (И-цзын Чжоу-И»), мы построили псевдогенетический образ этапов развития субъективности<sup>11</sup>. Этот образ, в целях моделирования, мы построили, опираясь на традиционные различия трех типов психических механизмов – интеллектуальные, мотивационно-потребностные и самокоррекционные. Совмещение всех типов механизмов осуществляется на всех уровнях развитости. Мы различили следующие уровни:

- жизнедеятельностный (природный);
- социодинамический (начало социализации);
- социокультурный (основная социализация);
- деятельностный (нормо-реализационный в преобразованиях чего-либо);
- культурный (дифференциально – высшекритериальный);
- духовный (интегрально – высшекритериальный).

Такое членение уровней позволяет следить за общей линией перехода от досогласовательного (природного) этапа к согласовательным этапам (социодинамического и социокультурного), а затем к отчужденно-нормативному в деятельности и высшекритериальному (культурному и духовному). Объем требований к психике непрерывно растет, что отражается в выращивании все более «мощных» потенциалов и форм самоорганизации. Отдельно подчеркнем, что функционирование и, тем более, развитие опирается на «системный» характер механизма психики, а также и допсихических механизмов. Поэтому различие «структурного» и «системного» характера механизма психики имеет принципиальную значимость, так как при досистемном состоянии организма в нем не выявляются границы, обеспечивающие воспроизводство циклик частей организма (органов) и целостности организма. Тем самым нет возможности говорить и о феномене «здоровья». Эмпирически такое утверждение кажется незначимым, а теоретически – принципиально значимым. Так в управлении объект управления может быть лишь системным, тогда как управлять структурой невозможно. Аристотель уподоблял психику с «капитаном» корабля, который определяет поведение «корабля»<sup>12</sup>, но для этого корабль должен быть целостного системного типа и это обеспечивает все действия «матросов», как агентов системного оперирования. Однако чтобы управлять своим организмом, поведением человек должен придать психике системный характер. В жизнедеятельности это невозможно, как и в социодинамике. Только в социокультурной динамике возникает объективная основа порождения системных качеств психики и появление механизма, названного еще в воззрениях Канта, Фихте – «Я», от имени которого и осуществляется регуляция поведения, а также самокоррекция. Поэтому появляется возможность говорить и о психическом здоровье, где границы допустимого устанавливаются «Я», а до этого проявляется лишь самовыражение «пред-Я», не могущего стать ответственным за самоорганизацию и поведение:

---

<sup>9</sup> Гегель Сочинения т.3. Философия духа. М., 1956; Система наук. Часть первая. Феноменология духа. Спб., 1992

<sup>10</sup> В кн. Конфуций. Уроки мудрости. М. – Харьков., 2001; Анисимов О.С. «И-цзын Чжоу-И» как шедевр акмеологической мысли. М., 2008

<sup>11</sup> Анисимов О.С. Сущность человека: поле проблем. М., 2009

<sup>12</sup> Аристотель Сочинения в 4-х томах. т.4. М., 1982

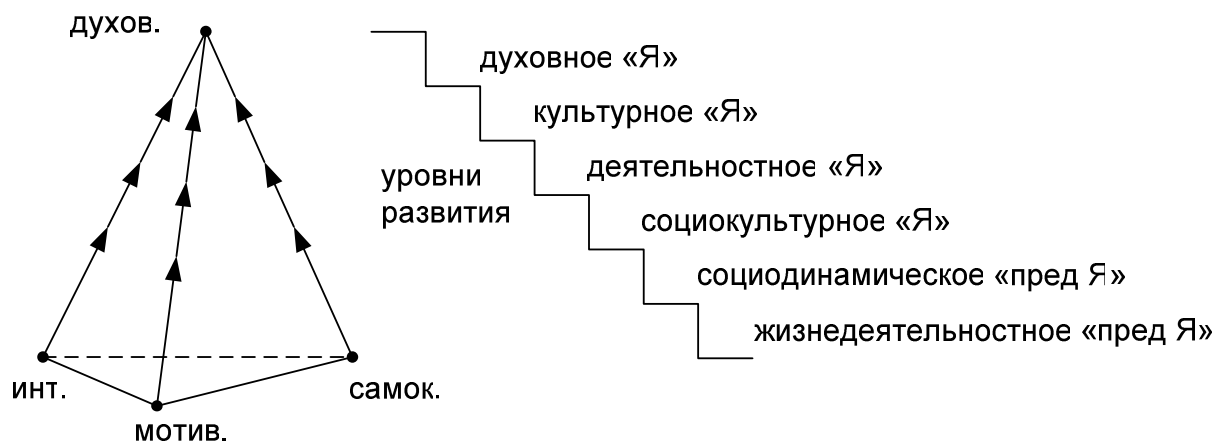

сх.10

Необходимо также рассматривать в качестве «здоровой» психику, где нет дисгармонизации в отношениях трех типов механизмов. Если дисгармонизация, связанная с неравномерностью развития психических механизмов, остается в зоне допустимости, то она рассматривается как «акцентированная психика». Легко увидеть типы дисгармонизаций. При этом типовые особенности дисгармонизации сохраняются при переходах к более высоким уровням развитости. Часто именно они предопределяют те типовые склонности, которые отражаются в мире социальных, культурных и духовных отношений в обществе, а также в особенностях самоорганизации в мире деятельности.

У акцентированных, но не больных людей свое акцентированное содержание приобретают ранее упомянутые «феномены» - гармония с собой (своим «Я»), дисгармоническое равновесие, благополучие, самосохранение, адаптация и др.

Подведем итоги. Основу понятийного содержания термина «здоровье», применительно к людям, составляет онтологический образ нечто, имеющего свое становление, функционирование, развитие и «увядание». Нечто здоровым является тогда, когда в функционировании и развитии отождествление формы и морфологии (психофизиологических механизмов) и разотождествление осуществляется циклически, в функционировании отождествление не выходит за фиксированные рамки, а в развитии оно выходит за рамки в «первом» диалектическом отрицании, но вновь входит, однако в рамки нового уровня, во втором диалектическом отрицании. Форма, в случае человека, соотносена с уровнями развитости психики и «тела» и имеет свое содержание в каждом уровне развитости. Реальный человек является многоуровневым целым, многоформным и многоморфологическим. Его здоровье предопределяется совмещенностью «здоровых» характеристик всех уровней, их гармонизацией в интегральных рамках самой «идеи человека».